

# Zmluva o zriadení vecného bremena č. 286504742600

uzatvorená podľa § 151n a nasl. zákona č. 40/1964 Zb. Občianskeho zákonníka  
v znení neskorších predpisov  
(ďalej len „zmluva“) medzi nasledujúcimi stranami:

## Hlavné mesto Slovenskej republiky Bratislava

Sídlo: Primaciálne námestie č. 1, 814 99 Bratislava 1  
Zastúpené: Ing. arch. Matúš Vallo, primátor  
Osoba oprávnená  
na podpis zmluvy: JUDr. Dominika Kovariková, vedúca oddelenia dopravných povolení na  
základe Podpisového poriadku účinného ku dňu podpisu tejto zmluvy  
Bankové spojenie: Československá obchodná banka, a.s.  
IBAN: SK58 7500 0000 0000 2582 8453  
IČO: 00 603 481  
(ďalej len „**povinný z vecného bremena**“ v príslušnom tvare)

**a**

**PhDr. Helena Pangrácová, rod.** [REDACTED]  
Dátum narodenia: [REDACTED]  
Rodné číslo: [REDACTED]  
Trvale bytom: Révová 15, 811 02 Bratislava  
Štátna príslušnosť: [REDACTED]  
(ďalej len „**oprávnená z vecného bremena**“ v príslušnom tvare)

(ďalej spoločne aj ako „**zmluvné strany**“ alebo jednotlivu „**zmluvná strana**“ v príslušnom tvare)

## Článok I. Úvodné ustanovenia

- Povinný z vecného bremena je vlastníkom nehnuteľnosti – pozemku vedeného v k.ú. Staré Mesto, okres Bratislava I, obec Bratislava-Staré Mesto ako pozemok registra „E“ katastra nehnuteľností parc. č. **1957/3** – ostatná plocha vo výmere 496 m<sup>2</sup>, zapísanom na liste vlastníctva č. 8925, ktorý tvorí časť pozemku registra „C“ katastra nehnuteľností parc. č. 23026/1, ktorý nie je v operátoch katastra nehnuteľností evidovaný na listoch vlastníctva (ďalej aj ako „**nehuteľnosť**“ v príslušnom tvare).
- Povinný z vecného bremena touto zmluvou zriaďuje v prospech každodobého vlastníka oprávnených nehnuteľností, bližšie špecifikovaných v ods. 4. tohto článku, vecné bremeno, ktoré spočíva v povinnosti povinného z vecného bremena strpieť na časti nehnuteľnosti špecifikovanej v ods. 1 tohto článku:
  - zriadenie a uloženie plynovej prípojky k „existujúcemu rodinnému domu nachádzajúcom sa na pozemku parc. č. 1954/2, so súpisným číslom 4366“ v k.ú. Staré Mesto v Bratislave (ďalej len „**plynová prípojka**“ v príslušnom tvare),
  - užívanie, prevádzkovanie, opravy a odstránenie plynovej prípojky, a to v rozsahu vymedzenom geometrickým plánom č. 27/2026 na zriadenie vecného bremena na pozemku E-KN parc. č. 1957/3 zo dňa 10.04.2026, vyhotoveným [REDACTED] – [REDACTED] IČO: [REDACTED], úradne overeného Okresným úradom Bratislava, katastrálnym odborom pod č. [REDACTED] **dňa 21.04.2026** (ďalej len

„geometrický plán“ v príslušnom tvare) v rozsahu dielu č. 2. Geometrický plán je prílohou č.1, ktorá tvorí neoddeliteľnú súčasť tejto zmluvy,

- c) vstup osôb a vjazd vozidiel z dôvodu prevádzky, údržby, opráv a rekonštrukcie plynovej prípojky na pozemok registra E-KN parc. 1957/3 v k.ú. Staré Mesto v rozsahu vymedzenom geometrickým plánom, v rozsahu dielu č. 2.
3. Oprávnená z vecného bremena sú výlučnou vlastníčkou nehnuteľností nachádzajúcich sa v Bratislave, v katastrálnom území Staré Mesto, okres Bratislava I, obec Bratislava-Staré Mesto:
- a) zapísaných na liste vlastníctva č. **385**, a to:
    - pozemku registra „C“ katastra nehnuteľností parc. č. **1954/2** – zastavaná plocha a nádvorie vo výmere 140 m<sup>2</sup>, v spoluvlastníckych podieloch: o veľkosti 1 / 2 (zapísaný pod poradovým číslom 1) a o veľkosti 1 / 2 (zapísaný pod poradovým číslom 2),
    - pozemku registra „C“ katastra nehnuteľností parc. č. **1954/1** – záhrada vo výmere 815 m<sup>2</sup>, v spoluvlastníckych podieloch: o veľkosti 1 / 2 (zapísaný pod poradovým číslom 1) a o veľkosti 1 / 2 (zapísaný pod poradovým číslom 2)
  - b) zapísanej na liste vlastníctva č. **8187**, a to:
    - stavby postavenej na zemskom povrchu, na pozemku registra „C“ katastra nehnuteľností parc. č. **1954/2**, so súpisným číslom **4366**, Druh stavby: Rodinný dom, Popis stavby: rodinný dom, spoluvlastnícky podiel o veľkosti 1 / 1(ďalej len „**oprávnené nehnuteľnosti**“ v príslušnom tvare).
4. Právo zodpovedajúce vecnému bremenu sa viaže k oprávneným nehnuteľnostiam, t.j. pôsobí **in rem**. Právo zodpovedajúce vecnému bremenu nie je možné previesť na tretiu osobu inak než spolu s prevodom vlastníckeho práva k oprávneným nehnuteľnostiam.
5. Zmluva o zriadení vecného bremena nespadá pod schvaľovaciu kompetenciu Mestského zastupiteľstva hlavného mesta SR Bratislavy podľa čl. 80. ods. 2. Štatútu hlavného mesta SR Bratislavy.

## **Článok II. Účel zmluvy**

Vecné bremeno sa zriaďuje na nehnuteľnosti špecifikovanej v čl. I. ods. 1. tejto zmluvy v prospech každodobého vlastníka oprávnených nehnuteľností za účelom:

- a) zriadenia a uloženia plynovej prípojky k rodinnému domu
  - b) užívania, prevádzkovania, opráv a odstránenia plynovej prípojky
- a to v rozsahu vymedzenom geometrickým plánom, v rozsahu dielu č. 2,
- c) vstupu osôb a vjazd vozidiel z dôvodu prevádzky, údržby, opráv a rekonštrukcie plynovej prípojky na pozemok registra E-KN parc. 1957/3 v k.ú. Staré Mesto v rozsahu vymedzenom geometrickým plánom, v rozsahu dielu č. 2.

## **Článok III. Náhrada**

1. Zmluvné strany sa dohodli, že vecné bremeno vymedzené v čl. I. ods. 3. tejto zmluvy zriaďujú odplatne za jednorazovú náhradu stanovenú Znaleckým posudkom 126/2026 zo dňa 28.04.2026, vyhotovený [REDAKOVANÉ] znalcom v odbore: Stavebníctvo, odvetvie: Odhad hodnoty nehnuteľností a Pozemné stavby, [REDAKOVANÉ] vo veci stanovenia jednorazovej odplaty za vecné bremeno na priznanie práva uloženia inžinierskej siete na pozemku KN-E parc. č. 1957/3 prípojky plynu – diel č. 2 o výmere 13 m<sup>2</sup> v prospech vlastníkov pozemku KN-C parc. č. 1954/1, podľa geometrického plánu č. 27/2026 [REDAKOVANÉ] – [REDAKOVANÉ] katastrálne územie Staré Mesto, obec Bratislava-Staré Mesto, okres Bratislava I, a táto jednorazová náhrada predstavuje sumu **353,47 Eur** (slovom tristopäťdesiattri eur štyridsaťsedem centov).

2. Oprávnená z vecného bremena sa zaväzuje, že najneskôr do 30 dní odo dňa nadobudnutia účinnosti tejto zmluvy uhradí jednorazovú náhradu podľa ods. 1. tohto článku vo výške **353,47 Eur** (slovom tristopäťdesiattri eur štyridsaťsedem centov) na účet povinného z vecného bremena vedený v Československej obchodnej banke, a.s., IBAN: SK58 7500 0000 0000 2582 8453, variabilný symbol 2865047426.
3. V prípade oneskorenej platby sa oprávnená z vecného bremena zaväzuje zaplatiť aj zmluvnú pokutu vo výške 0,05% z dlžnej sumy za každý aj začatý deň omeškania. Týmto ustanovením nie sú dotknuté § 517 ods. 2. a § 545 ods. 2. zákona č. 40/1964 Zb. Občianskeho zákonníka v znení neskorších predpisov (ďalej len „Občiansky zákonník“ v príslušnom tvare) a povinný z vecného bremena je oprávnený požadovať popri plnení aj úroky z omeškania, ako aj náhradu škody spôsobenú nezaplatením dlžnej čiastky vo výške presahujúcej výšku zmluvnej pokuty.

#### **Článok IV. Čas a trvanie vecného bremena**

1. Zmluva o zriadení vecného bremena sa uzatvára na dobu neurčitú.
2. Vecné bremeno zaniká zo zákona v zmysle ods. 2. § 151p Občianskeho zákonníka.

#### **Článok V. Odstúpenie od zmluvy**

1. Povinný z vecného bremena je oprávnený jednostranne odstúpiť od zmluvy
  - a) ak oprávnená z vecného bremena neuhradí jednorazovú náhradu podľa čl. III. ods. 2. tejto zmluvy,
  - b) ak účel zriadenia vecného bremena zanikol,
  - c) ak výkonom vecného bremena v rozpore s touto zmluvou vzniká povinnému z vecného bremena neprimeraná škoda,
  - d) ak povinný z vecného bremena bude predmet zmluvy potrebovať na plnenie samosprávnych funkcií.
2. V prípade odstúpenia od zmluvy v zmysle tohto článku je oprávnená z vecného bremena povinná odstrániť plynovú prípojku z nehnuteľnosti špecifikovanej v čl. I. ods. 1. tejto zmluvy a uviesť nehnuteľnosť na svoje náklady do pôvodného stavu v lehote určenej povinným z vecného bremena v oznámení o odstúpení od tejto zmluvy. V prípade nečinnosti oprávnenej z vecného bremena je povinný z vecného bremena oprávnený uviesť nehnuteľnosť do pôvodného stavu sám na náklady a riziko oprávnenej z vecného bremena, ak sa zmluvné strany nedohodnú inak.
2. Možnosť odstúpenia niektorej zo zmluvných strán podľa príslušných ustanovení Občianskeho zákonníka nie je týmto článkom dotknutá.

#### **Článok VI. Vedľajšie ustanovenia**

1. Oprávnená z vecného bremena je povinná znášať všetky náklady súvisiace s predmetom zriadenia vecného bremena na zachovanie a údržbu časti nehnuteľnosti, na ktorej viazne vecné bremeno zriadené touto zmluvou.
2. Povinný z vecného bremena má právo vyžadovať náhradu škody, ktorá mu vznikla pri výkone vecného bremena oprávnenou z vecného bremena v rozpore s touto zmluvou.

3. Zmluvné strany sa dohodli, že oprávnená z vecného bremena zaplatí správny poplatok za návrh na vklad vecného bremena do katastra nehnuteľností.

### **Článok VII. Vyhlásenie**

1. Oprávnená z vecného bremena vyhlasuje a podpisom tejto zmluvy potvrdzuje a zaručuje povinnému z vecného bremena, ktorý uzatvára túto zmluvu spoliehajúc sa na nasledovné vyhlásenie, že je výlučnou vlastníčkou oprávnených nehnuteľností tak, ako je uvedené v čl. I. ods. 4. tejto zmluvy.
2. V prípade, že sa vyhlásenie alebo záruka podľa bodu 1. tohto článku ukáže ako nepravdivé alebo zavádzajúce, bude sa to považovať za podstatné porušenie tejto zmluvy oprávňujúce povinného z vecného bremena jednostranne odstúpiť od tejto zmluvy ako aj oprávňujúce povinného z vecného bremena požadovať od oprávnenej z vecného bremena náhradu škody, ktorá mu zavádzajúcim alebo nepravdivým vyhlásením vznikla.

### **Článok VIII. Platnosť a účinnosť zmluvy**

1. Táto zmluva nadobúda platnosť dňom podpísania zmluvnými stranami a účinnosť dňom nasledujúcim po dni jej zverejnenia v Centrálnom registri zmlúv vedenom Úradom vlády SR, a to podľa ustanovenia § 47a ods. 1. Občianskeho zákonníka v spojení s ustanovením § 5a zákona č. 211/2000 Z. z. o slobodnom prístupe k informáciám o zmene a doplnení niektorých zákonov (zákon o slobode informácií) v znení neskorších predpisov.
2. Právne účinky vkladu vznikajú kladným právoplatným rozhodnutím Okresného úradu Bratislava, katastrálny odbor, o povolení vkladu vecného bremena do katastra nehnuteľností.
3. Návrh na vklad do katastra nehnuteľností podá povinný z vecného bremena po dodržaní podmienok stanovených v čl. III. tejto zmluvy, t.z. po zaplatení jednorazovej náhrady za zriadenie vecného bremena. Za zaplatenie jednorazovej náhrady za zriadenie vecného bremena sa považuje jej pripísanie na účet povinného z vecného bremena. V prípade omeškania so zaplatením jednorazovej náhrady za zriadenie vecného bremena sa náhrada považuje za zaplatenú až po zaplatení sankcií uvedených v čl. III. ods. 3. tejto zmluvy.
3. Oprávnená z vecného bremena nadobudnú právo zodpovedajúce vecnému bremenu dňom kladného právoplatného rozhodnutia Okresného úradu Bratislava, katastrálneho odboru, o povolení vkladu vecného bremena.
5. Do doby povolenia vkladu vecného bremena sú účastníci tejto zmluvy viazaní dohodnutými podmienkami tejto zmluvy. ■

### **Článok IX. Záverečné ustanovenia**

1. K zmene podmienok dohodnutých touto zmluvou môže dôjsť len na základe vzájomnej dohody zmluvných strán formou písomného dodatku, alebo ak to bude vyplývať zo zmien a doplnkov platných všeobecne záväzných právnych predpisov.
1. Pre právne vzťahy touto zmluvou zvlášť neupravené platia príslušné ustanovenia Občianskeho zákonníka a ostatných platných všeobecne záväzných právnych predpisov Slovenskej republiky. Zmluvné strany sa dohodli, že v prípade akýchkoľvek sporov vyplývajúcich z tejto zmluvy alebo vzniknutých na základe tejto zmluvy bude ich riešenie v právomoci príslušných slovenských súdov za použitia slovenského práva.

2. Táto zmluva sa vyhotovuje v 7-ich rovnopisoch s platnosťou originálu, z tohto 6 vyhotovení pre povinného z vecného bremena, z ktorých 2 budú predložené na Okresný úrad Bratislava, katastrálny odbor, za účelom povolenia vkladu vecného bremena a 1 vyhotovenie pre oprávnenú z vecného bremena.
4. Zmluvné strany vyhlasujú, že zmluvu uzavreli slobodne a vážne, nie v tiesni a za nápadne nevýhodných podmienok a ich zmluvná voľnosť nie je obmedzená. Zmluvné strany si zmluvu prečítali, s jej obsahom sa oboznámili a porozumeli mu, nemajú proti obsahu a forme žiadne námietky a výhrady, čo potvrdzujú vlastnoručnými podpismi.
5. Neoddeliteľnou súčasťou tejto zmluvy je:
  - a) Príloha č. 1 - Kópia geometrického plánu 27/2026 zo dňa 10.04.2026, úradne overeného pod č. [REDACTED] dňa 21.04.2026

V Bratislave, dňa ...2.9.-06-2026...

Povinný z vecného bremena:  
**Hlavné mesto SR Bratislava**

[REDACTED]  
.....  
JUDr. Dominika Kovariková

V Bratislave, dňa ...23-06-2026...

Oprávnená z vecného bremena:  
**PhDr. Helena Pangrácová**

[REDACTED]  
.....  
PhDr. Helena Pangrácová





Detail "A":

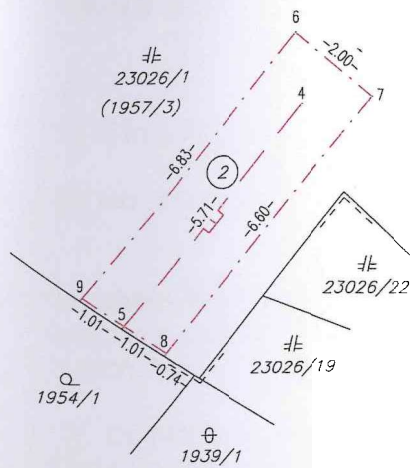

Detail "B":

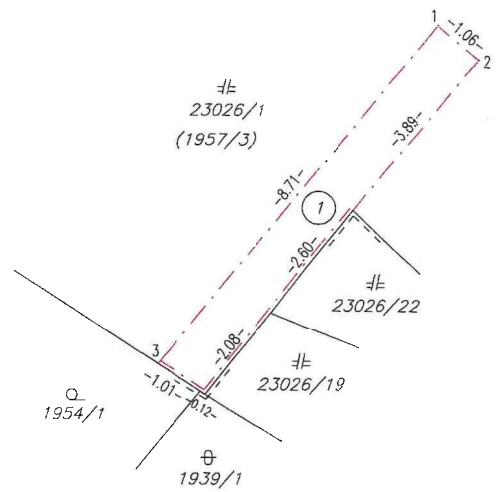

# 23026/1

(1957/3)

"B":

"A":

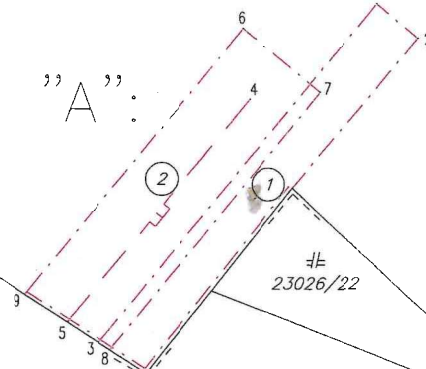

# 23026/22

# 23026/19

1954/2

# 1954/1

# 1939/1

1939/2

23026/20