

**Zmluva o budúcej zmluve o zriadení vecného bremena
a prevzatí záväzku č. 286508162500/0099
č. budúceho oprávneného z vecného bremena: 251672-122550785-ZBZ_VB**

uzatvorená podľa ustanovenia § 50a a nasl. a § 151n a nasl. v spojení s ustanovením
§ 531 a § 532 zákona č. 40/1964 Zb. Občianskeho zákonníka v znení neskorších predpisov
(ďalej len „zmluva“) medzi nasledujúcimi stranami:

Hlavné mesto Slovenskej republiky Bratislava

Sídlo: Primaciálne námestie č. 1, 814 99 Bratislava 1
Zastúpené: Ing. arch. Matúš Vallo, primátor
Oprávnená na podpis zmluvy: JUDr. Dominika Kovariková, vedúca oddelenia dopravných povolení na základe Podpisového poriadku účinného ku dňu podpisu tejto zmluvy
IBAN: SK58 7500 0000 0000 2582 8453
SWIFT: CEKOSKBX
IČO: 00603481
(ďalej len „**budúci povinný z vecného bremena**“ v príslušnom tvare)

a

Západoslovenská distribučná, a.s.

Sídlo: Čulenova 6, 816 47 Bratislava
Zastúpená: Ing. Xénia Albertová – vedúca tímu vlastníckeho manažmentu na základe poverenia č. 00656-URI-POIN zo dňa 15.10.2024
Jaroslav Klimaj – expert riadenia vlastníckych vzťahov na základe poverenia č. 00656-URI-POIN zo dňa 15.10.2024,
(poverenie sa nachádza v prílohe č. 1, ktorá tvorí neoddeliteľnú súčasť tejto zmluvy)
Bankové spojenie: Tatra Banka, a.s.
IBAN: SK59 1100 0000 0026 2610 6826
SWIFT: TATRSKBX
IČO: 36361518
DIČ: 2022189048
IČ DPH: SK2022189048
zapísaná v Obchodnom registri Mestského súdu Bratislava III, Oddiel: Sa, Vložka číslo: 3879/B,
(ďalej len „**budúci oprávnený z vecného bremena**“ v príslušnom tvare)

a

SVIDNÍKA CENTRUM, a.s.

Sídlo: Pajštúnska 1, 851 02 Bratislava
Zastúpená: Ing. Zuzana Vikrutová, predseda predstavenstva
Bankové spojenie: Tatra banka, a.s.
IBAN: SK66 1100 0000 0029 4603 1130
SWIFT: TATRSKBX
IČO: 50619373
DIČ: 2120401184
IČ DPH: SK2120401184
zapísaná v Obchodnom registri Mestského súdu Bratislava III, Oddiel: Sa, Vložka číslo: 6499/B
(ďalej len ako „**investor**“ v príslušnom tvare)

(ďalej spoločne aj ako „**zmluvné strany**“ alebo jednotlivito „**zmluvná strana**“ v príslušnom tvare).

Článok I. Úvodné ustanovenia

1. Budúci povinný z vecného bremena je vlastníkom nehnuteľností – pozemkov vedených v katastrálnom území Ružinov, okres Bratislava II, obec Bratislava - Ružinov ako pozemok registra „C“ katastra nehnuteľností:
 - a) parc. č. **22192/41** – zastavaná plocha a nádvorie o výmere 798 m², zapísanom na liste vlastníctva č. 326,
 - b) parc. č. **22193/2** - zastavaná plocha a nádvorie o výmere 682 m², zapísanom na liste vlastníctva č. 326,
 - c) parc. č. **15288/71** – ostatná plocha o výmere 8 714 m², zapísanom na liste vlastníctva č. 8090 (ďalej spoločne aj ako „nehnuteľnosti“ v príslušnom tvare).
2. Budúci oprávnený z vecného bremena je držiteľom povolenia č. 2007E 0258 na podnikanie v elektroenergetike v rozsahu distribúcia elektriny vydaného dňa 05.06.2007 Úradom pre reguláciu sieťových odvetví a zabezpečuje prevádzkovanie distribučnej sústavy na vymedzenom území, na ktorom sa nachádzajú aj nehnuteľnosti.
3. Táto zmluva sa uzatvára v nadväznosti na žiadosť investora, ktorý požiadal o uzatvorenie Zmluvy o budúcej zmluve o zriadení vecného bremena a prevzatí záväzku pre účely územného a stavebného konania podľa príslušných ustanovení zákona č. 25/2025 Z. z. Stavebný zákon a o zmene a doplnení niektorých zákonov (Stavebný zákon) a zabezpečenie vecného bremena za účelom rozšírenia distribučného rozvodu NN k stavbe „Rekonštrukcia objektu Svidnícka 4, Bratislava“ v k. ú. Ružinov v Bratislave (ďalej ako „rozvod NN“ v príslušnom tvare).

Článok II. Predmet zmluvy

Zmluvné strany sa dohodli, že na základe tejto zmluvy v budúcnosti uzatvoria Zmluvu o zriadení vecného bremena a prevzatí záväzku, ktorej náležitosti sú špecifikované v nasledujúcich ustanoveniach tejto zmluvy.

Článok III. Podmienky uzatvorenia a náležitosti budúcej zmluvy

1. Zmluvné strany za zaväzujú, že bezprostredne po vybudovaní rozvodu NN a jeho geodetickom zameraní, najneskôr však do vydania kolaudačného rozhodnutia na rozvod NN na nehnuteľnostiach uvedených v čl. I. ods. 1. tejto zmluvy uzatvoria Zmluvu o zriadení vecného bremena a prevzatí záväzku s týmito podstatnými náležitosťami:
 - 1.1. Budúci povinný z vecného bremena sa zaväzuje zriadiť na nehnuteľnostiach uvedených v čl. I. ods. 1. tejto zmluvy vecné bremeno v prospech budúceho oprávneného z vecného bremena spočívajúce v povinnosti budúceho povinného z vecného bremena strpieť na častiach nehnuteľností:
 - a) zriadenie a uloženie rozvodu NN,
 - b) užívanie, prevádzkovanie, opravy a odstránenie rozvodu NN,v rozsahu vymedzenom geometrickým plánom na vyznačenie vecného bremena po vybudovaní rozvodu NN,
 - c) vstup osôb a vjazd vozidiel z dôvodu údržby, opráv a rekonštrukcie rozvodu NN budúcim oprávneným z vecného bremena a ním povereným osobám v rozsahu a spôsobom nevyhnutným na výkon povolenej činnosti, vrátane činností uvedených v písm. a) a b) tohto bodu, na nehnuteľnosti v rozsahu vymedzenom geometrickým plánomtak, ako je vyznačené v kópii katastrálnej mapy, pričom budúci povinný z vecného bremena bude povinný strpieť aj k nim viažuce sa obmedzenia vyplývajúce mu zo zákona č. 251/2012 Z.z. o energetike a o zmene a doplnení niektorých zákonov v platnom znení. Kópie katastrálnej mapy sú uvedené v prílohe č. 2, ktorá tvorí neoddeliteľnú súčasť tejto zmluvy.
 - 1.2. Zmluva o zriadení vecného bremena a prevzatí záväzku sa uzavrie na dobu neurčitú s tým, že výmera nehnuteľností zaťažených vecným bremenom bude určená v Zmluve o zriadení vecného bremena a prevzatí záväzku v súlade s príslušným geometrickým plánom podľa ods. 5. tohto článku.
 - 1.3. Zmluvné strany sa dohodli, že právo zodpovedajúce vecnému bremenu sa zriadi za jednorazovú odplatu určenú znaleckým posudkom a bude v Zmluve o zriadení vecného bremena a prevzatí záväzku určená ako odplata za zriadenie vecného bremena podľa bodu 1.1. tohto odseku. Vyhotovenie znaleckého posudku zabezpečí na vlastné náklady investor. Budúci oprávnený z vecného bremena bude povinný uhradiť budúcemu povinnému z vecného bremena odplatu za zriadenie vecného bremena podľa bodu 1.1.

ods. 1. tohto článku v lehote 30 kalendárnych dní od účinnosti Zmluvy o zriadení vecného bremena a prevzatí záväzku.

- 1.4. Zmluvné strany sa dohodli, že povinnosť budúceho oprávneného z vecného bremena uhradiť odplatu za zriadenie vecného bremena určenú znaleckým posudkom podľa bodu 1.3. tohto odseku preberie na seba investor v súlade s § 531 a § 532 zákona č. 40/1964 Zb. Občianskeho zákonníka v znení neskorších predpisov (ďalej len „Občiansky zákonník“) a ostatné zmluvné strany zoberú túto skutočnosť na vedomie a výslovne súhlasia s týmto postupom.
 - 1.5. Správne poplatky za vklad do katastra nehnuteľností bude znášať investor.
 - 1.6. Návrh na zápis vecného bremena do katastra nehnuteľností podá budúci povinný z vecného bremena po uhradení konečnej výšky jednorazovej odplaty za vecné bremeno a prípadných sankcií vyplývajúcich zo Zmluvy o zriadení vecného bremena.
 - 1.7. Na zánik vecného bremena sa vzťahuje ustanovenie § 151p Občianskeho zákonníka. Budúci povinný z vecného bremena bude oprávnený jednostranne odstúpiť od Zmluvy o zriadení vecného bremena a prevzatí záväzku, ak dôvod zriadenia vecného bremena zanikne tým, že zanikne rozvod NN, alebo ak výkonom vecného bremena bude vznikať budúcemu povinnému z vecného bremena neprimeraná škoda, alebo ak budúci povinný z vecného bremena bude predmet zmluvy potrebovať na plnenie samosprávnych funkcií.
 - 1.8. Ak dôjde k zániku vecného bremena podľa bodu 1.7. tohto odseku do 20 rokov od nadobudnutia účinnosti Zmluvy o zriadení vecného bremena a prevzatí záväzku, zmluvné strany sa dohodli, že budúci povinný z vecného bremena vráti finančné prostriedky uhradené za jednorazovú odplatu za vecné bremeno investorovi znížené o sumu nájomného za obdobie, za ktoré budúci oprávnený z vecného bremena užíval nehnuteľnosť v rozsahu vymedzenom v bode 1.1. tohto odseku. Odplata za užívanie uvedených nehnuteľností bude stanovená vo výške nájomného, z ktorej znalec vychádzal pri určení hodnoty vecného bremena uvedenej v znaleckom posudku vypracovaného v zmysle bodu 1.3. tohto odseku.
 - 1.9. Ak dôjde k zániku vecného bremena podľa bodu 1.7. tohto odseku po 20 rokoch od nadobudnutia účinnosti Zmluvy o zriadení vecného bremena a prevzatí záväzku, zmluvné strany sa dohodli, že budúci povinný z vecného bremena nevráti finančné prostriedky uhradené za jednorazovú odplatu za vecné bremeno.
2. Budúci oprávnený z vecného bremena je povinný uhradiť budúcemu povinnému z vecného bremena predbežnú odplatu za zriadenie vecného bremena podľa bodu 1.1. ods. 1. tohto článku zmluvy vo výške **3 019 Eur** (slovom tritisícdevätnásť eur) do 30 dní od nadobudnutia účinnosti tejto zmluvy na účet budúceho povinného z vecného bremena, vedený v Československej obchodnej banke, a.s., IBAN: SK58 7500 0000 0000 2582 8453, variabilný symbol: 2865081625. Zmluvné strany sa dohodli, že investor na seba preberie v súlade s § 531 a § 532 Občianskeho zákonníka povinnosť budúceho oprávneného z vecného bremena uhradiť predbežnú odplatu za zriadenie vecného bremena podľa bodu 1.1. ods. 1. tohto článku zmluvy vo výške **3 019 Eur** (slovom tritisícdevätnásť eur) do 30 dní od nadobudnutia účinnosti tejto zmluvy na účet budúceho povinného z vecného bremena, vedený v Československej obchodnej banke, a.s., IBAN: SK58 7500 0000 0000 2582 8453, variabilný symbol: 2865081625 a ostatné zmluvné strany berú túto skutočnosť na vedomie a prejavujú svoj výslovný súhlas s týmto postupom. Toto dojednanie nemá podľa dohody zmluvných strán žiaden vplyv na zriadenie, existenciu a obsah vecného bremena dohodnutého medzi oprávneným z vecného bremena a povinným z vecného bremena, ani na ich právne postavenie, tzn. týka sa výlučne finančného plnenia vyplývajúceho z tejto zmluvy.
 3. Konečná výška jednorazovej odplaty za vecné bremeno bude určená na základe znaleckého posudku podľa ods. 1. bod 1.3. tohto článku po predložení porealizačného zamerania a z neho vyplývajúceho geometrického plánu na vyznačenie vecného bremena a bude uvedená v Zmluve o zriadení vecného bremena a prevzatí záväzku. Budúci povinný z vecného bremena a investor sa zaväzujú medzi sebou uhradiť prípadný zistený rozdiel medzi konečnou výškou jednorazovej odplaty za vecné bremeno vyplývajúcou zo znaleckého posudku a predbežnou jednorazovou odplatom za vecné bremeno špecifikovanou v ods. 2. tohto článku zmluvy v lehote 30 kalendárnych dní od účinnosti Zmluvy o zriadení vecného bremena a prevzatí záväzku.
 4. V prípade oneskorenej platby sa spoločnosť investor zaväzuje zaplatiť aj zmluvnú pokutu vo výške 0,05 % z dlžnej sumy za každý aj začatý deň omeškania. Týmto ustanovením nie sú dotknuté ustanovenia § 517 ods. 2. a § 545 ods. 2. Občianskeho zákonníka a budúci povinný z vecného bremena je oprávnený požadovať popri

plnení aj úroky z omeškania, ako aj náhradu škody spôsobenú nezaplatením dlžnej čiastky vo výške presahujúcej výšku zmluvnej pokuty.

5. Zmluvné strany sa dohodli, že budúci oprávnený z vecného bremena a investor sa spoločne a nerozdielne zaväzujú, že investor na vlastné náklady zabezpečí a spolu s oprávneným z vecného bremena najneskôr v deň podania návrhu na vydanie kolaudačného rozhodnutia na rozvod NN budúcemu povinnému z vecného bremena predložia osobitný geometrický plán s vyznačením rozsahu predmetného vecného bremena, znalecký posudok podľa ods. 1 bod 1.3. tohto článku a výzvu na uzatvorenie Zmluvy o zriadení vecného bremena a prevzatí záväzku. Ak budúci oprávnený z vecného bremena a investor nespĺnia ktorúkoľvek z povinností uvedených v predchádzajúcej vete tohto odseku v určenom termíne, budúci oprávnený z vecného bremena a investor sa spoločne a nerozdielne zaväzujú zaplatiť budúcemu povinnému z vecného bremena zmluvnú pokutu vo výške 5,- Eur za každý deň omeškania.
6. Budúci oprávnený z vecného bremena a investor sa spoločne a nerozdielne zaväzujú:
 - s odpadmi, ktoré vzniknú pri rozkopávke nakladať v súlade splatnými právnymi predpismi,
 - zabezpečiť čistotu, poriadok a bezpečnosť pre okoloidúcich na dotknutom pozemku, ako i v okolí rozkopávky,
 - dodržiavať všeobecne záväzné právne predpisy v oblasti životného prostredia, najmä zákon č. 364/2004 Z. z. o vodách a o zmene zákona Slovenskej národnej rady č. 372/1990 Zb. o priestupkoch v znení neskorších predpisov, zákon č. 442/2002 Z. z. o verejných vodovodoch a verejných kanalizáciách a o zmene a doplnení zákona č. 276/2001 Z. z. o regulácii v sieťových odvetviach, zákon č. 146/2023 Z. z. o ochrane ovzdušia a o zmene a doplnení niektorých zákonov, VZN Hlavného mesta SR Bratislavy č. 18/2023 o nakladaní s komunálnymi odpadmi a drobnými stavebnými odpadmi na území hlavného mesta SR Bratislavy, VZN mestskej časti Bratislava-Ružinov č. 14/2016 o dodržiavaní čistoty a poriadku na území mestskej časti Bratislava-Ružinov v znení VZN 6/2019,
 - pri realizácii maximálne obmedziť znečisťovanie ovzdušia sekundárnou prašnosťou vznikajúcou pri stavebných prácach a preprave materiálu,
 - zriadiť, užívať a prevádzkovať stavebné objekty tak, aby bol zabezpečený a umožnený zber a preprava komunálnych odpadov v dotknutej lokalite,
 - rozvod NN a objekty s ním súvisiace realizovať a užívať tak, aby nedošlo k poškodeniu, znečisteniu a obmedzeniu objektov a zariadení slúžiacich na odvádzanie komunálnych odpadových vôd, na odvádzanie zrážkových vôd a na zásobovanie pitnou vodou a k ohrozeniu alebo znečisteniu podzemných alebo povrchových vôd,
 - v prípade, že pri realizácii rozvodu NN dôjde k zásahu do spevnených plôch, komunikácie, parkovacích a odstavňových plôch, odvádzanie vôd z povrchového odtoku, odvodnenie spevnenej plochy, komunikácie, parkovacích alebo odstavňových plôch realizovať v súlade so znením prislúchajúcich všeobecne záväzných právnych predpisov,
 - vykonávať úpravu v súlade so zákonom č. 543/2002 Z. z. o ochrane prírody a krajiny a v zmysle VZN hlavného mesta SR Bratislavy č. 5/2018 o starostlivosti o verejnú zeleň a ochrane drevín, ktoré sú súčasťou verejnej zelene na území hlavného mesta Slovenskej republiky Bratislavy,
 - pri zabratí verejnej zelene v okolí drevín postupovať v zmysle STN 83 7010 (Ochrana prírody, ošetrovanie, udržiavanie a ochrana stromovej vegetácie) a v zmysle Arboristického štandardu 2 - Ochrana drevín pri stavebnej činnosti voľne dostupného na webovom sídle napríklad tu; <http://www.slpk.sk/eldo/2018/dl/9788055218960/9788055218960.pdf>,
 - postupovať pri vykonávaní činnosti, ktorou môžu byť ohrozené, poškodené alebo zničené rastliny alebo živočíchy, alebo ich biotopy tak, aby nedochádzalo k ich zbytočnému úhynu alebo k poškodzovaniu a ničeniu v súlade s § 4 ods. 1 zákona č. 543/2002 Z. z. o ochrane prírody a krajiny,
 - pri výkopových prácach dodržať najnutnejší rozsah prác za účelom ochrany okolitej zelene,
 - neskladovať stavebný ani iný odpadový materiál na zeleni bez súhlasu správcu verejnej zelene,
 - v prípade, že počas stavby vznikne ďalší záber zelene / manipulačný priestor, uloženie materiálu a pod. určiť presnú výmeru zaujatia verejného priestranstva a následne požiadať správcu verejnej zelene o vyjadrenie k záberu zelene,
 - pri realizovaní prác na zeleni, resp. dočasnom zabratí verejnej zelene hlavného mesta SR Bratislavy za podmienok nevyhnutnej miery a nevyhnutne potrebného času, si počínať s náležitou opatrnosťou a dbať vo zvýšenej miere na predchádzanie a zamedzovanie vzniku škôd na živote, zdraví, majetku - verejnej zeleni, drevinách, porastoch, prvkoch a pod., ktoré sú súčasťou verejnej zelene,
 - po ukončení prác dotknutý terén dať do pôvodného stavu nasledovne: odstrániť všetky zvyšky stavebného materiálu, terén vyrovnáť, vykonať obnovu poškodených trávnikov, t. j. terén skypríť, urobiť navážku biologicky účinnej zeminy, vo vrchnej časti 20 cm od povrchu bez kameňov, skál a stavebnej sute,

- vykonať výsev trávniku na celej ploche, ktorá bola súčasťou rozkopávky,
 - vykonávať starostlivosť o vysiatu plochu až po dobu vytvorenia súvislého trávnatého porastu - po prvej kosbe vykonanej pri výške trávneho porastu 20 cm,
 - po ukončení zaujatia verejného priestranstva vykonať so zúčastnenými zástupcami spoločné odovzdanie a prevzatie pozemkov. Odovzdanie je potrebné dohodnúť so správcom zelene. Správcom zelene predmetnej plochy je Mestská časť Bratislava-Ružinov. Upravený terén je nutné odovzdať správcovi zelene preberacím protokolom do 15 dní od ukončenia stavby. Za deň ukončenia stavby sa považuje deň odovzdania upraveného terénu. Za kvalitu úpravy zelene ručí realizátor stavby po dobu 12 mesiacov odo dňa odovzdania vlastníkovi, resp. správcovi zelene,
 - zabezpečiť čistotu, poriadok a bezpečnosť pre okoloidúcich na dotknutom pozemku, ako i v okolí rozkopávky.
7. Zmluvné strany sa dohodli, že budúci oprávnený z vecného bremena bezprostredne, najneskôr však v lehote 30 kalendárnych dní po uložení a vykonaní technických skúšok na rozvod NN, potrebných pre vydanie kolaudačného rozhodnutia na rozvod NN, uvedie povrch nehnuteľností do pôvodného stavu, pokiaľ sa zmluvné strany nedohodnú inak. V prípade, že nepríde k dohode a ani k splneniu povinnosti zo strany budúceho oprávneného z vecného bremena, je budúci povinný z vecného bremena oprávnený uviesť povrch nehnuteľností do pôvodného stavu na náklady a riziko budúceho oprávneného z vecného bremena. Za nesplnenie povinností uvedených v prvej alebo v druhej vete tohto odseku, má budúci povinný z vecného bremena právo požadovať od budúceho oprávneného z vecného bremena zmluvnú pokutu vo výške 17 Eur za každý deň omeškania, a to až do času, kedy k splneniu týchto povinností pristúpi budúci povinný z vecného bremena podľa tohto odseku. Budúci oprávnený z vecného bremena sa súčasne zmluvnú pokutu podľa predchádzajúcej vety zaväzuje zaplatiť na základe budúcim povinným z vecného bremena zaslanej faktúry. Uhradením zmluvnej pokuty sa budúci oprávnený z vecného bremena nezaväzuje povinnosti uhradiť budúcemu povinnému z vecného bremena škodu spôsobenú nemožnosťou užívať povrch nehnuteľností. Zmluvná pokuta sa v týchto prípadoch do náhrady škody nezapočítava.
8. Budúci oprávnený z vecného bremena a investor sa zaväzujú bez zbytočného odkladu oznamovať budúcemu povinnému z vecného bremena každú zmenu (zmena obchodného mena, zmena sídla a pod.) ako aj všetky skutočnosti, ktoré by mohli ovplyvniť uzatvorenie Zmluvy o zriadení vecného bremena a prevzatí záväzku. Za nesplnenie tejto povinnosti má budúci povinný z vecného bremena právo požadovať od budúceho oprávneného z vecného bremena alebo od investora zmluvnú pokutu vo výške 70 Eur. Budúci oprávnený z vecného bremena a investor sa súčasne zmluvnú pokutu podľa predchádzajúcej vety zaväzujú zaplatiť na základe budúcim povinným z vecného bremena zaslanej faktúry.
9. V súlade s ustanovením § 545 Občianskeho zákonníka bolo zmluvnými stranami dohodnuté, že budúci povinný z vecného bremena je oprávnený požadovať od budúceho oprávneného z vecného bremena a investora náhradu škody spojenú s porušením povinností budúceho oprávneného z vecného bremena a investora, na ktoré sa vzťahuje zmluvná pokuta podľa tejto zmluvy vo výške presahujúcej výšku dohodnutej zmluvnej pokuty.
10. Zmluvné strany sa dohodli, že budúci oprávnený z vecného bremena a investor môžu postúpiť svoje záväzky vyplývajúce im z tejto zmluvy na tretiu osobu len po predchádzajúcom písomnom súhlase budúceho povinného z vecného bremena.

Článok IV. Doručovanie

1. Písomnosti si zmluvné strany budú doručovať osobne alebo poštou. Zmluvné strany sa dohodli, že pre potreby doručovania akýchkoľvek písomností týkajúcich sa právnych vzťahov založených touto zmluvou alebo na základe tejto zmluvy, budú miestom doručovania zmluvných strán nasledovné adresy:
- a) Hlavné mesto Slovenskej republiky Bratislava, Oddelenie dopravných povolení, Primaciálne nám. 1, 814 99 Bratislava,
 - b) Západoslovenská distribučná, a.s., Čulenova 6, 816 47 Bratislava,
 - c) SVIDNÍCKA CENTRUM, a.s., Pajštúnska 1, 851 02 Bratislava
2. V prípade zmeny adresy uvedenej v ods. 1. tohto článku je dotknutá zmluvná strana povinná preukázateľným spôsobom písomne oznámiť zmluvným stranám takúto zmenu, inak sa akékoľvek oznámenia podľa tejto zmluvy považujú za doručené na adresu uvedenú v ods. 1. tohto článku, resp. na adresu posledne písomne oznámenú zmluvným stranám.

3. Zmluvné strany berú na vedomie a súhlasia s tým, že písomnosť jednej zmluvnej strany podľa ods. 1. tohto článku doručená podľa ods. 1. a 2. tohto článku, bude považovaná za doručení priamo do vlastných rúk druhej zmluvnej strany, a to aj v prípade, ak táto písomnosť bude vrátená poštou zmluvnej strane ako písomnosť neprevzatá druhou zmluvnou stranou; v takomto prípade sa za deň doručenia považuje deň jej vrátenia zmluvnej strane uvedenej ako odosielateľ. Uvedené platí aj v tom prípade, ak sa zmluvná strana uvedená ako adresát o tejto skutočnosti nedozvie.
4. V prípade, že druhá zmluvná strana bezdôvodne odoprie písomnosť prijať, je písomnosť doručená dňom, keď jej prijatie bolo odopreté.

Článok V. Ukončenie zmluvy

1. Zmluvné strany sa dohodli, že právny vzťah založený touto zmluvou sa končí:
 - a) uzatvorením Zmluvy o zriadení vecného bremena a prevzatí záväzku podľa čl. III. tejto zmluvy,
 - b) písomnou dohodou zmluvných strán, a to ku dňu určenému v dohode,
 - c) odstúpením od zmluvy budúceho povinného z vecného bremena, ak investor neuhradí predbežnú odplatu podľa čl. III. ods. 2. tejto zmluvy.
 - d) odstúpením od zmluvy budúceho oprávneného z vecného bremena a investora, ak budúci oprávnený z vecného bremena nezíska rozhodnutie o stavebnom zámere na realizáciu rozvodu NN do 1 roka od nadobudnutia účinnosti tejto zmluvy.
2. Odstúpenie od zmluvy je účinné dňom doručenia prejavu o odstúpení ostatným zmluvným stranám.
3. V prípade odstúpenia od zmluvy podľa ods. 1. písm. d) tohto odseku, budúci povinný z vecného bremena vráti celú vyplatenú predbežnú odplatu investorovi na účet uvedený v odstúpení od zmluvy.

Článok VI. Záverečné ustanovenia

1. K zmene podmienok dohodnutých touto zmluvou môže dôjsť len na základe vzájomnej dohody zmluvných strán formou písomného dodatku, alebo ak to bude vyplývať zo zmien a doplnkov platných všeobecne záväzných právnych predpisov.
2. Pre právne vzťahy touto zmluvou zvlášť neupravené platia príslušné ustanovenia Občianskeho zákonníka v znení neskorších predpisov a ostatných platných všeobecne záväzných právnych predpisov Slovenskej republiky. Zmluvné strany sa dohodli, že v prípade akýchkoľvek sporov vyplývajúcich z tejto zmluvy alebo vzniknutých na základe tejto zmluvy bude ich riešenie v právomoci príslušných slovenských súdov za použitia slovenského práva.
3. Táto zmluva sa vyhotovuje v 7-ich rovnopisoch s platnosťou originálu, z toho 4 vyhotovenia pre budúceho povinného z vecného bremena, 2 vyhotovenia pre budúceho oprávneného z vecného bremena a 1 vyhotovenie pre investora.
4. Táto zmluva nadobúda platnosť dňom podpísania zmluvnými stranami a účinnosť dňom nasledujúcim po dni jej prvého zverejnenia v Centrálnom registri zmlúv vedenom Úradom vlády SR, a to podľa ustanovenia § 47a ods. 1. Občianskeho zákonníka v spojení s ustanovením § 5a zákona č. 211/2000 Z. z. o slobodnom prístupe k informáciám o zmene a doplnení niektorých zákonov (zákon o slobode informácií) v znení neskorších predpisov.
5. Zmluvné strany vyhlasujú, že zmluvu uzavreli slobodne a vážne, nie v tiesni a za nápadne nevýhodných podmienok a ich zmluvná voľnosť nie je obmedzená. Zmluvné strany si zmluvu prečítali, s jej obsahom sa oboznámili a porozumeli mu, nemajú proti obsahu a forme žiadne námietky a výhrady, čo potvrdzujú vlastnoručnými podpismi.

6. Neoddeliteľnou súčasťou tejto zmluvy je:

- a) Príloha č. 1 - Poverenie č. 00656-URI-POIN zo dňa 15.10.2024 –Ing. Xénia Albertová a Jaroslav Klimaj
- b) Príloha č. 2 - Kópia katastrálnej mapy

V Bratislave, dňa 27.11.2025
Budúci povinný z vecného bremena:
Hlavné mesto SR Bratislava

V Bratislave, dňa 25.11.2025
Budúci oprávnený z vecného bremena:
Západoslovenská distribučná, a.s.

v. r.

.....
JUDr. Dominika Kovariková
vedúca oddelenia dopravných
povolení

v. r.

.....
Ing. Xénia Albertová
vedúca tímu vlastníckeho manažmentu

v. r.

.....
Jaroslav Klimaj
expert riadenia vlastníckych vzťahov

V Bratislave, dňa
SVIDNÍČKA CENTRUM, a.s.

v. r.

.....
Ing. Zuzana Vikrutová
predseda predstavenstva

ROZVODNÉ SIEŤE A OCHRANNÉ OPATRENIA

3PEN AC 50Hz 230V/400V, TN-C

Ochranné opatrenie v zmysle STN 33 2000-4-41

- A) požiadavky na základnú ochranu (ochranu pred priamym dotykom) v zmysle čl. 411.2 (STN 33 2000-4-41)
- čl. A.1 Základná izolácia živých častí
 - čl. A.2 Zábraniť alebo kryť
 - čl. B.2 Prekážkami
 - čl. B.3 Umiesť nením dosah
- B) požiadavky na ochranu pri poruche (ochranu pred nepriamym dotykom) v zmysle čl. 411.3 (STN 33 2000-4-41)
- čl. 411.3.1 Ochranné uzemnenie a ochranné spájanie
 - čl. 411.3.2 Samočinné odpojenie pri poruche
 - čl. 411.3.3 Doplnková ochrana
- C) Systém TN v zmysle čl. 411.4 (STN 33 2000-4-41)

LEGENDA:

- KÁBLOVÁ TRASA VOLNÝ TERÉN VO VÝKOPE
- KÁBLOVÁ TRASA PODĽO CESTY V OCHRANKE FAKR VO VÝKOPE
- KABELAŽE PODĽA BLOKOVEJ SCHEMY NAPAJANIA

- NN ROZVODNICE
- PRÁVONÁ KABELAŽ UKONČENÁ NA ZBERNICOCH (POSTRÁCH)
- KABELAŽE PODĽA SCHEMY NAPAJANIA

VZORY PREJESTA

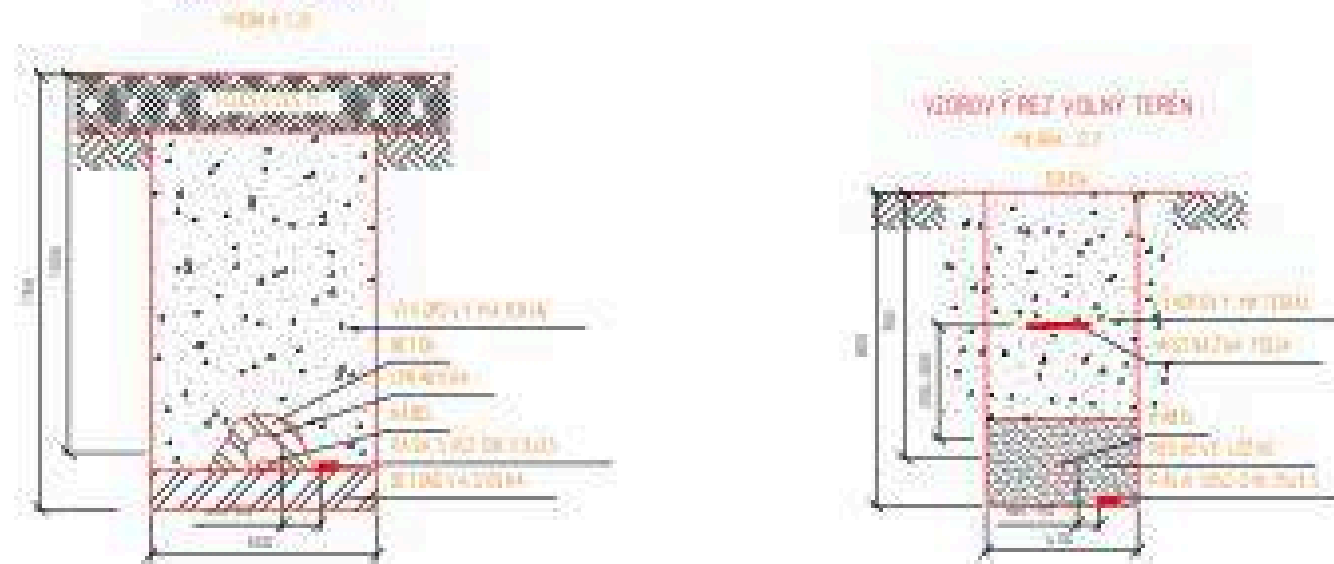

NÁMENNÉ DOVOLNÉ VODKOVNÉ VZDIALENOSTI PRI SÁBENÍ NN KÁBLA DO 1 kV S PODZEMNÝM VEDENÍM V m

SÍŤOVÉ KÁBLA		STANOVISKOVÉ KÁBLA		PLYNOVÉ		VODKOVÉ		S PŮVOD		KABELY		KABELY	
DE 10V	DE 10V	DE 10V	DE 10V	DE 10V	DE 10V	DE 10V	DE 10V	DE 10V	DE 10V	DE 10V	DE 10V	DE 10V	DE 10V
0,2	0,2	0,2	0,2	0,2	0,2	0,2	0,2	0,2	0,2	0,2	0,2	0,2	0,2

NÁMENNÉ DOVOLNÉ ZVISLÉ VZDIALENOSTI PRI KROZOVANÍ NN KÁBLA DO 1 kV S PODZEMNÝM VEDENÍM V m

SÍŤOVÉ KÁBLA		STANOVISKOVÉ KÁBLA		PLYNOVÉ		VODKOVÉ		S PŮVOD		KABELY		KABELY	
DE 10V	DE 10V	DE 10V	DE 10V	DE 10V	DE 10V	DE 10V	DE 10V	DE 10V	DE 10V	DE 10V	DE 10V	DE 10V	DE 10V
0,2	0,2	0,2	0,2	0,2	0,2	0,2	0,2	0,2	0,2	0,2	0,2	0,2	0,2

- 1) MERAČI
- 2) V MERAČI VYKONALI VÝKON
- 3) PRÍSLUŠNÝ VYKONÁVATEĽ PRÁČ
- 4) VYKONÁVATEĽ PRÁČ

SCHEMA HLAVNÉHO POSPÁJANIA

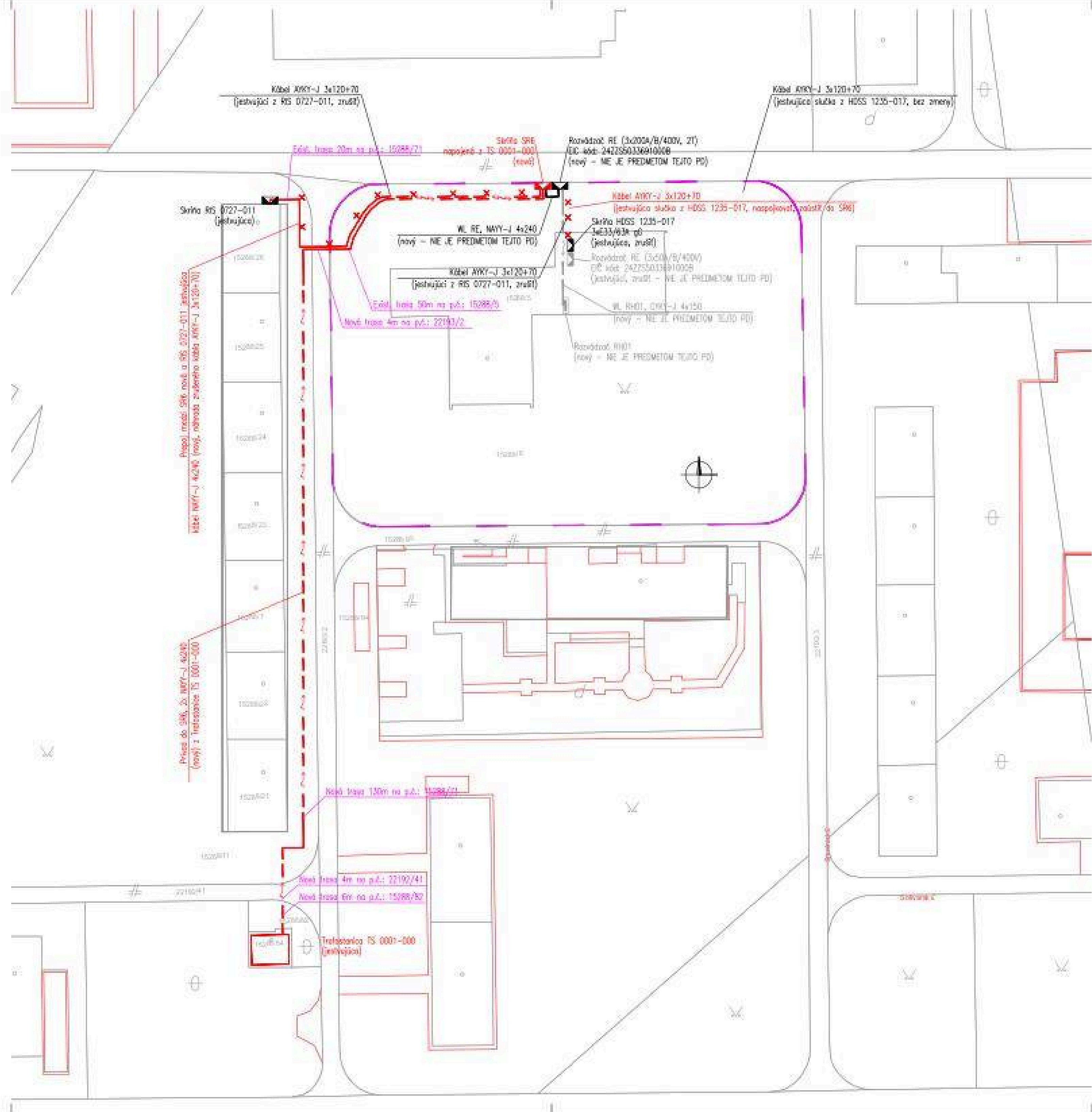
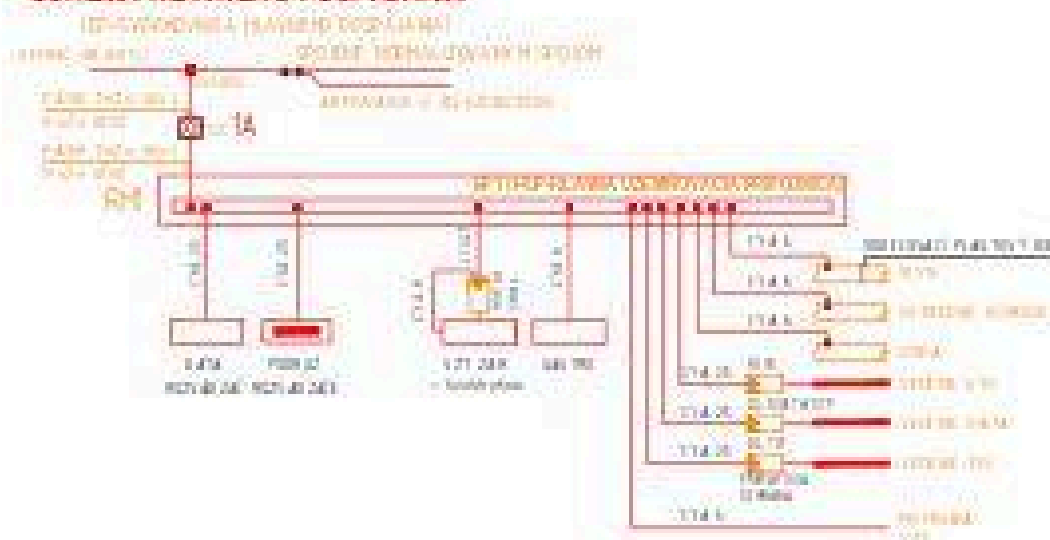

- POZNÁMKY:
- NEODDELITELNÁ SÚČASŤOU PROJEKTOVEJ DOKUMENTÁCIE JE TECHNICKÁ SPRÁVA.
 - DODÁVATEĽ STAVBY JE POVINNÝ REALIZOVAŤ VŠETKY PRÁCE V ZMYSLE PLATNÝCH STN S DODRŽANÍM TECHNOLOGICKÝCH A BEZPEČNOSTNÝCH POSTUPOV. ĎALEJ JE POVINNÝ REŠPEKTOVAŤ USTANOVENIA STN ISO 4461-1:2002-01 O PRÍSLUŠNÝCH ROZMEROVÝCH ODCHÝLKACH REALIZAČNÝCH KONŠTRUKCIÍ PROTI PROJEKTOVNÉMU STAVU.
 - KAŽDÝ ODCHÝLKU OD PROJEKTU JE POTREBNÉ PREROKOVAŤ S OP.
 - DODÁVATEĽ STAVBY MUSI PREŠUDOVAŤ CELÚ PROJEKTOVÝ DOKUMENTÁCIU. V PRÍPADE ZISTENIA NEDOSTATKOV NA NE UPOZORNÍ. PRED KAŽDÝM REALIZAČNÝM PROCESOM PREŠUDOVAŤ DOKONČENÉ, SOVŠADNE ČASŤI PROJEKTOVEJ DOKUMENTÁCIE.
 - REALIZAČNÝ PROJEKT NEVYHŔADZA VÝROBNÚ A DELENSKÚ DOKUMENTÁCIU DODÁVATEĽA !!
 - DODÁVATEĽSKÁ DOKUMENTÁCIU MUSI BYŤ ODSOUHLASENÁ PROJEKTANTOM REALIZAČNÉHO PROJEKTU!
 - PRED ZAČATÍM STAVEBNÝCH PRÁČ JE NUTNÉ VYHŔDŤ VŠETKY JEŠŤAJŠIE INŽINIERSKÉ SIEŤE !!
 - PRÍPADNÉ ZMENE POLOHY JEDNOTLIVÝCH SIEŤI JE NUTNÉ KONZULTOVAŤ S PROJEKTANTOM, PRÍČOM VO ZVÝŠENEJ MIERE TREBA BRAŤ OHĽAD NA TO, ABY NEDOŠLO K POŠKODENIU ČI ZVŔŽENIU UŽ JEŠŤAJŠÍCH SIEŤI.

Rekonštrukcia objektu Svidnícka 4

MIESTO STAVBY: Svidnícka ulica, Bratislava, pč. 15255/6, 15255/5

Situácia napájania

AUTOR: [REDACTED]
 VYPRACOVANÉ: [REDACTED]
 02.2 [REDACTED]

STUPEŇ PD: RPD
 PROFESIA: Rozšírenie NN distribučného rozvodu
 INVESTOR: Svidnícka Centrum, a.s., Pajstúnka 1, 85 102 Bratislava
 MIERKA: 1:300 FORMÁT: 6x4 DÁTUM: 03/2025